

**Pour / For**

**Ford Focus (10/1998>10/2004)**

Solo meccanismo per motori originali con elettronica  
"connettore a 8 contatti" / Mechanical part only. Replaces  
window regulator already provided with original motor  
with electronic box "connector with 8 pins"

LH 1331606

RH 1331605

LH Solo meccanismo / Mechanical part only

RH Solo meccanismo / Mechanical part only

>



POWER WINDOW LEFT  
ALZACRISTALLI ELETTRICO SX

left door - portière gauche - linke tür - puerta lado izquierdo - porta esquerda - porta lato sinistro

THIS INSTALLATION INSTRUCTION IS FOR BOTH LEFT AND RIGHT SIDE.

CETTE INSTRUCTION DE MONTAGE EST POUR LES DEUX COTES DROIT ET GAUCHE.

DIESE MONTAGE-ANLEITUNG IST FÜR DIE BEIDE LINKE UND RECHTE SEITE.

ESTA INSTRUCCION DE MONTAJE ES PARA LOS DOS LADOS IZQUIERDO Y DERECHO.

LA PRESENTE ISTRUZIONE VALE SIA PER IL LATO SINISTRO CHE PER IL LATO DESTRO.

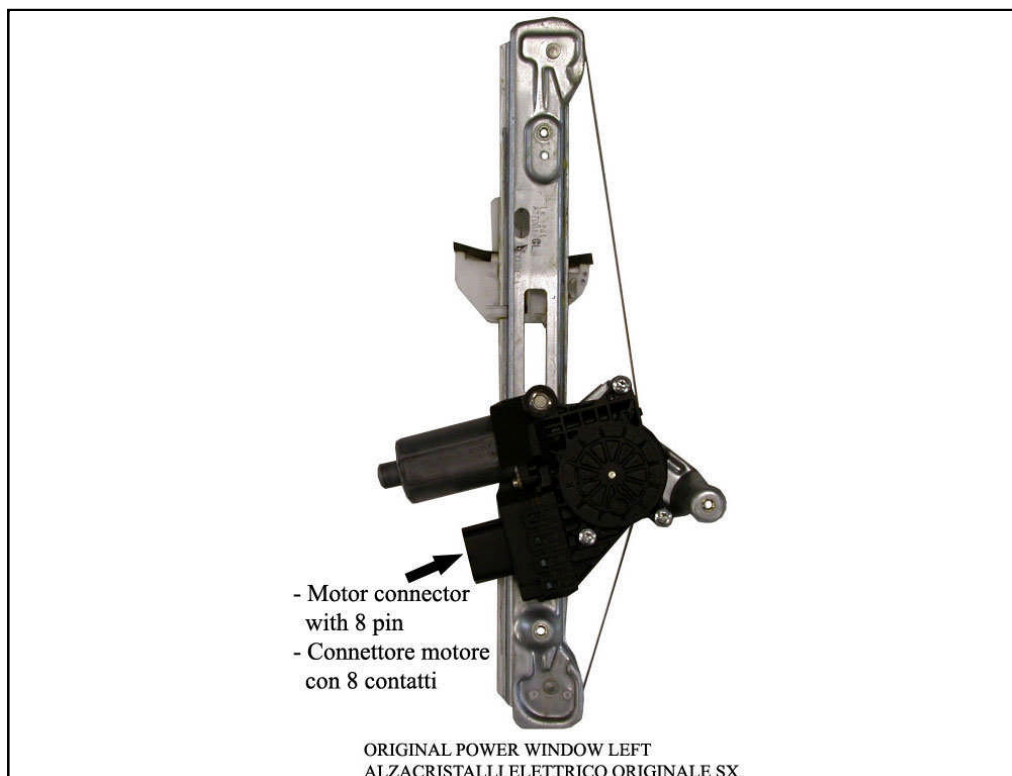

- Motor connector with 8 pin
- Connettore motore con 8 contatti

ORIGINAL POWER WINDOW LEFT  
ALZACRISTALLI ELETTRICO ORIGINALE SX

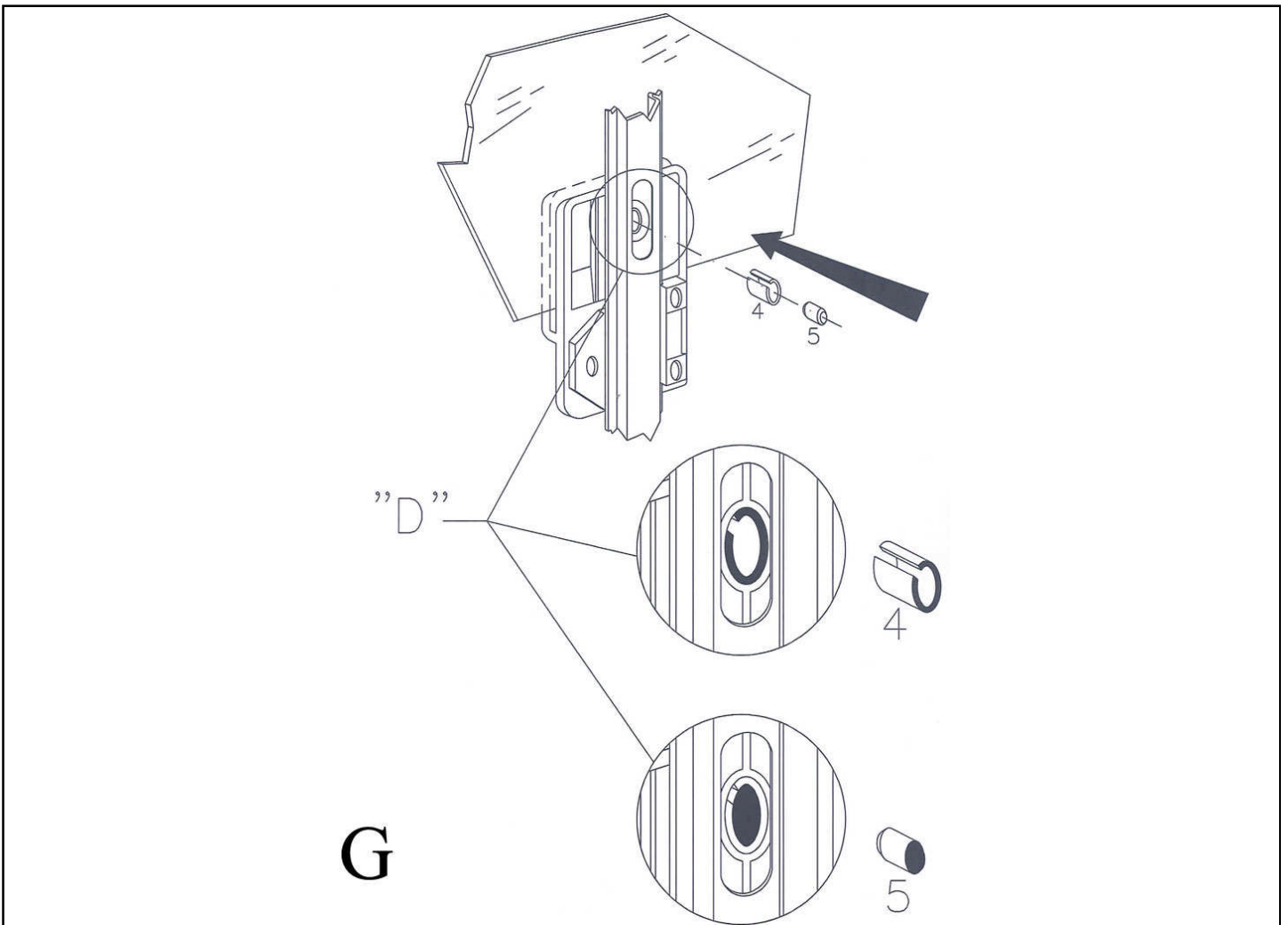
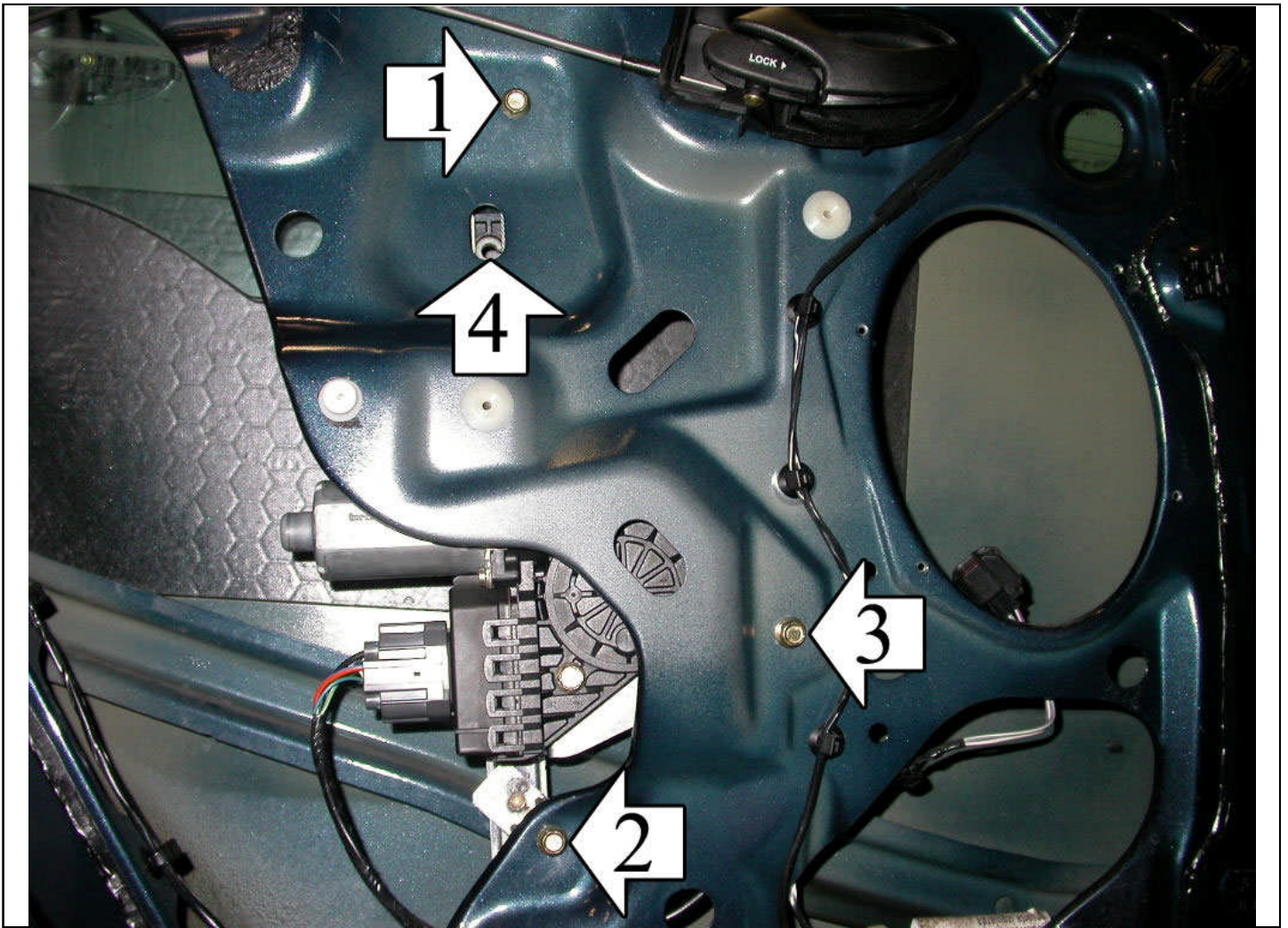

**ENGLISH****THIS INSTALLATION INSTRUCTION IS FOR BOTH LEFT AND RIGHT SIDE.**

- A) Remove door trim and window regulator.
- B) Remove the original motor from the window regulator to replace and re-mount it on the new window regulator using the original screws.
- C) Insert the electric window regulator into the door and secure it into the holes at positions 1, 2 and 3 using the original screws.
- D) NOTE! CENTER THE HOLE OF THE PLATE WITH THE HOLE OF THE GLASS! Insert the pin 4 into the glass hole and fix with the pin 5 previously removed from the original (see the attachment G).
- E) Wire as per wiring diagram.
- F) Check and correct window operation before re-fitting door trim.

**FRANÇAIS****CETTE INSTRUCTION DE MONTAGE EST POUR LES DEUX COTES DROIT ET GAUCHE.**

- A) Demonter le panneau de la porte et le leve-vitre.
- B) Demonter le moteur d'origine du leve-vitre a remplacer et le remonter sur le leve-vitre nouveau en utilisant les vis d'origine.
- C) Insérer le leve-vitre électrique et le fixer avec les vis 1, 2 et 3 en utilisant les vis d'origine.
- D) ATTENTION! CENTRER LE TROU DE LA PLATINE AVEC LE TROU DE LA VITRE! Insérer le pivot 4 dans le trou de la vitre et fixer avec le pivot 5 précédemment démonté du leve-vitre d'origine (voir l'attache G).
- E) Effectuer les liaisons électriques.
- F) Vérifier le bon fonctionnement de la vitre avant de remonter le panneau de la porte.

**DEUTSCH****DIESE MONTAGE-ANLEITUNG IST FÜR DIE BEIDE LINKE UND RECHTE SEITE.**

- A) Demontieren Sie die Türverkleidung und bauen Sie den Fensterhebermechanismus aus.
- B) Bauen Sie den Original-Motor aus dem Fensterheber zu ersetzen aus und bauen Sie ihn an den neuen Fensterheber mit den Original-Schrauben ein.
- C) Setzen Sie die elektrischen Fensterheber in die Tür ein und befestigen Sie ihn an den Punkten 1, 2 und 3 mit den Original-Schrauben ein.
- D) ACHTUNG! ZENTRIEREN SIE DIE BOHRUNG IN DER SCHEIBE MIT DER BOHRUNG IN DEM GLAS! Setzen Sie den Bolzen 4 in die Glas-Bohrung ein und befestigen Sie mit den Bolzen 5, von dem Original-Fensterheber vorher ausgebaut (siehe die Anlage G).
- E) Verlegen Sie die elektrische Verkabelung.
- F) Vor der endgültigen Fertigstellung überprüfen Sie die einwandfreie Funktion des elektrischen Fensterhebers.

**ESPAÑOL****ESTA INSTRUCCION DE MONTAJE ES PARA LOS DOS LADOS IZQUIERDO Y DERECHO.**

- A) Desmontar el panel de la puerta y el elevavinas.
- B) Desmontar el motor original del elevavinas a sustituir y remontarlo en el elevavinas nuevo con los tornillos originales.
- C) Introducir el elevavinas eléctrico y sujetarlo con los tornillos 1, 2 y 3 con los tornillos originales.
- D) ATENCION! CENTRAR EL HUECO DE LA PLACA CON EL HUECO EN EL VIDRIO! Introducir el perno 4 en el hueco del vidrio y fijar con el perno 5 desmontado del elevavinas original. (Ver el anexo G).
- E) Efectuar las conexiones eléctricas.
- F) Verificar el funcionamiento del cristal antes de volver a montar el panel de la puerta.

**ITALIANO****LA PRESENTE ISTRUZIONE VALE SIA PER IL LATO SINISTRO CHE PER IL LATO DESTRO.**

- A) Smontare il pannello portiera e l'alzacristalli.
- B) Smontare il motore originale dall'alzacristalli da sostituire e rimontarlo sull'alzacristalli nuovo utilizzando le viti originali.
- C) Introdurre l'alzacristalli elettrico in portiera e fissarlo con le viti n° 1, 2 e 3 utilizzando le viti originali.
- D) ATTENZIONE! CENTRARE BENE IL FORO DELLA PINZA CON IL FORO DEL VETRO! Inserire il perno 4 nel foro del vetro e fissare utilizzando il perno 5 precedentemente smontato dall'originale (vedi allegato G).
- E) Effettuare i collegamenti elettrici.
- F) Verificare il funzionamento del cristallo prima di rimontare il pannello-portiera.