

Power Windows
Leve-glace Electrique
Elektrische Fensterheber
Eleva lunas Electricos
Dê Poder a Janelas
Alzacristalli Elettrici

2 doors, front doors (4d), 2 portes, portes avant (4p), 2 türen, vordere türen (4t), 2
puertas, puertas anteriores (4p), 2 portas, portas dianteiras (4p), 2 porte, porte anteriori



FT84

Pour / For

Fiat Stilo (10/2001>)

LH 46831640
RH 46831641
LH Solo motore / Motor only
RH Solo motore / Motor only
LH 46831640
RH 46831641
LH Solo motore / Motor only
RH Solo motore / Motor only

Fiat Stilo (10/2001>)

LH 46831640
RH 46831641
LH Solo motore / Motor only
RH Solo motore / Motor only
LH 46831640
RH 46831641
LH Solo motore / Motor only
RH Solo motore / Motor only >

Fiat Stilo MW Van (10/2001>)

V. Comm.
LH 46831640
RH 46831641
LH Solo motore / Motor only
RH Solo motore / Motor only

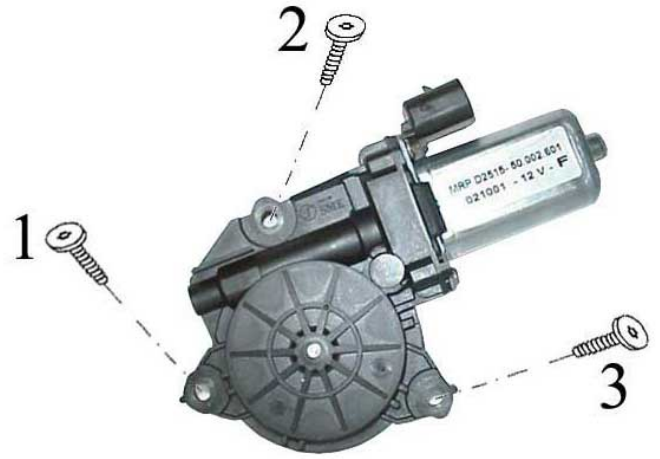
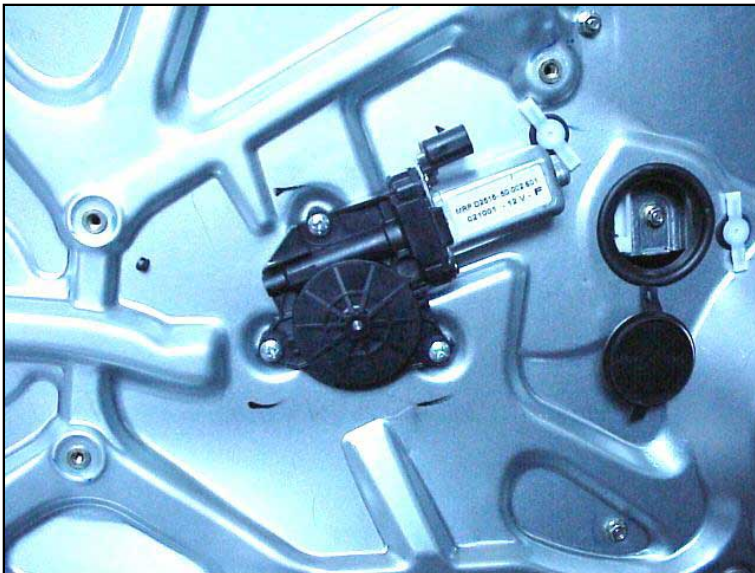

2 Doors - 2 Portes - 2 Türieg - 2 Puertas - 2 Porte
 left door - portière gauche - linke tür - puerta lado izquierdo - porta lato sinistro



4 Doors - 4 Portes - 4 Türieg - 4 Puertas - 4 Porte
 Front Doors - Portes Avant - Vordere Türen - Puertas Anteriores - Porte Anteriori
 left door- portière gauche - linke tür - puerta lado izquierdo - porta lato sinistro

ENGLISH**USE THIS INSTALLATION INSTRUCTION ALSO FOR THE OPPOSITE SIDE.**

- A) Disassemble door panel.
- B) Remove the screws 1, 2 and 3 and detach the motor.
- C) Place the motor as in the photo and fix it with the three screws previously removed at position 1, 2 and 3.
- D) Wire as per wiring diagram.
- E) Check correct window operation before re-fitting door trim.

FRANÇAIS**UTILISER CETTE INSTRUCTION DE MONTAGE AUSSI POUR L'AUTRE COTE.**

- A) Demonter le panneau de la porte.
- B) Desserrer les vis 1, 2 et 3 et detacher le moteur.
- C) Placer le moteur comme sur la photo et le fixer avec les trois vis precedemment demontees sur les points 1, 2 et 3.
- D) Effectuer le liaisons electriques.
- E) Verifier le bon fonctionnement de la vitre avant de remonter le panneau de la porte.

DEUTSCH**BENUTZEN SIE DIESE MONTAGE-ANLEITUNG AUCH FÜR DIE ANDERE SEITE.**

- A) Demontieren Sie die Türverkleidung.
- B) Demontieren Sie die Schrauben 1, 2 und 3 und bauen Sie den Motor aus.
- C) Positionieren Sie den Motor wie in der Abbildung und befestigen Sie ihn mit den drei vorher demontierten Schrauben an den Punkten 1, 2 und 3.
- D) Verlegen Sie die elektrische Verkabelung.
- E) Vor der endgültigen Fertigstellung überprüfen Sie die einwandfreie Funktion des elektrischen Fensterhebers.

ESPAÑOL**EMPLEAR ESTA INSTRUCCION DE MONTAJE TAMBIEN POR EL OTRO LADO.**

- A) Desmontar la plancha de la puerta.
- B) Desatornillar los tornillos 1, 2 y 3 y enlever le moteur.
- C) Colocar el motor como en la foto y fijarlo mediante los tres tornillos 1, 2 y 3 anteriormente desmontados.
- D) Efectuar las conexiones eléctricas.
- E) Controlar el funcionamiento del cristal antes de volver a montar el panel de la puerta.

ITALIANO**LA PRESENTE ISTRUZIONE VALE ANCHE PER L'ALZACRISTALLI DELLA MANO OPPOSTA.**

- A) Smontare il pannello di rivestimento della portiera.
- B) Togliere le viti n° 1, 2 e 3 e asportare il motore.
- C) Posizionare il motore come da foto e fissarlo mediante le tre viti precedentemente smontate nei punti n° 1, 2 e 3.
- D) Eseguire i collegamenti elettrici.
- E) Controllare il funzionamento dei cristalli prima di rimontare il pannello portiera.