

Power Windows  
 Leve-glace Electrique  
 Elektrische Fensterheber  
 Elevalunas Electricos  
 Dê Poder a Janelas  
 Alzacristalli Elettrici



2 doors, front doors (4d), 2 portes, portes avant (4p), 2 türen, vordere türen (4t), 2  
 puertas, puertas anteriores (4p), 2 portas, portas dianteiras (4p), 2 porte, porte anteriori

**VK88**

**Pour / For**

**Seat Ibiza (1/2002>5/2008)**

**Versioni / Models: Stella - Signo - Sport**

LH Solo motore / Motor only no comfort

RH Solo motore / Motor only no comfort

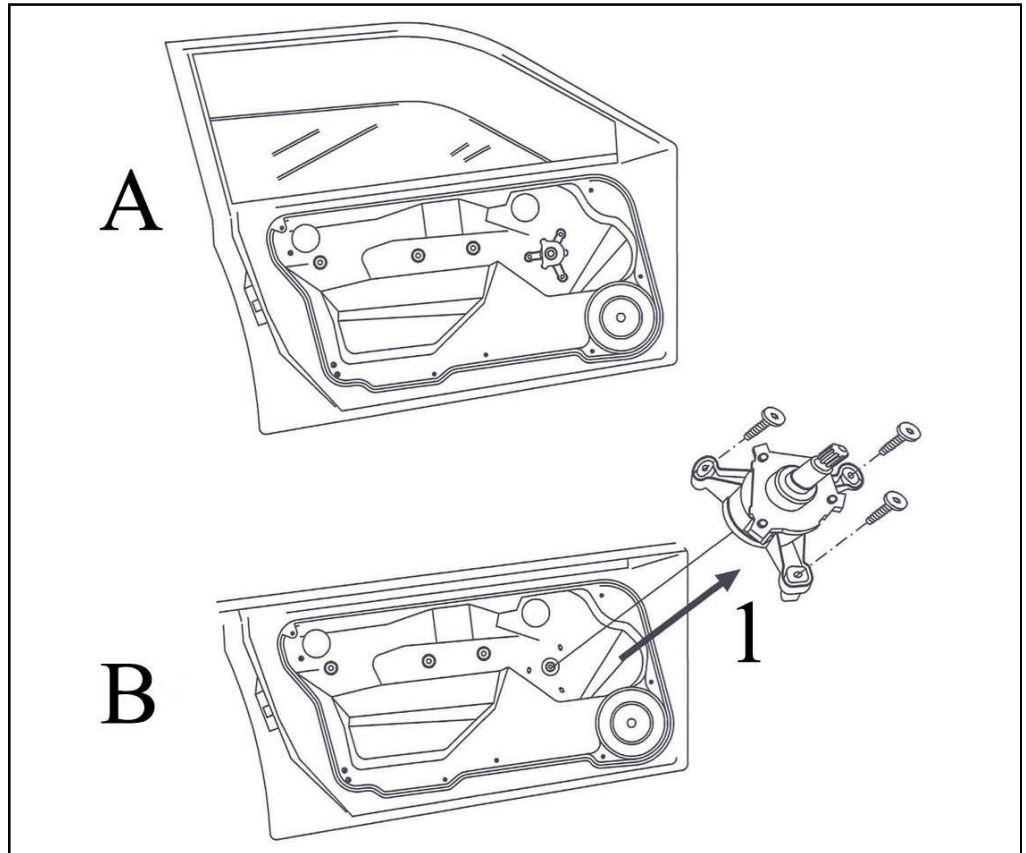

left door - portière gauche - linke tür - puerta lado izquierdo - porta esquerda - porta lato sinistro

THIS INSTALLATION INSTRUCTION IS FOR BOTH LEFT AND RIGHT SIDE.

CETTE INSTRUCTION DE MONTAGE EST POUR LES DEUX COTES DROIT ET GAUCHE.

DIESE MONTAGE-ANLEITUNG IST FÜR DIE BEIDE LINKE UND RECHTE SEITE.

ESTA INSTRUCCION DE MONTAJE ES PARA LOS DOS LADOS IZQUIERDO Y DERECHO.

LA PRESENTE ISTRUZIONE VALE SIA PER IL LATO SINISTRO CHE PER IL LATO DESTRO.

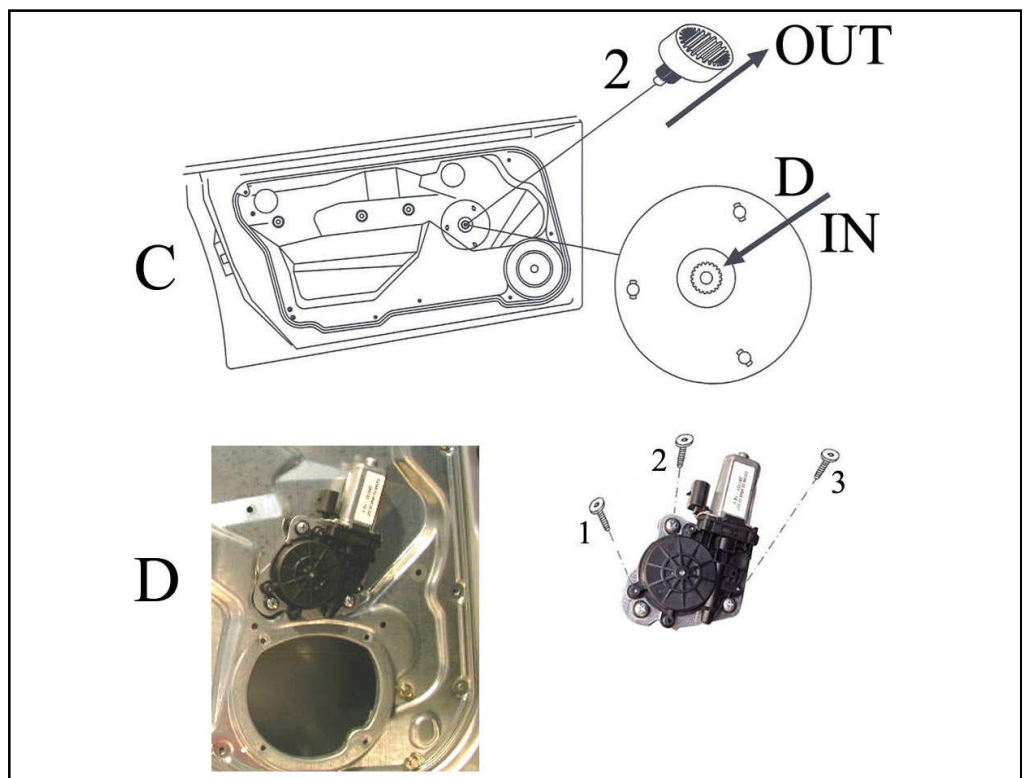

**ENGLISH****THIS INSTALLATION INSTRUCTION IS FOR BOTH LEFT AND RIGHT SIDE.**

A) Disassemble door panel (drawing A). Remove the three screws from the manual windows regulator and remove the piece n° 1 (photo B). Save the screws for later. Remove the plastic piece n° 2 (drawing C).

B) Insert the motor pinion in the housing of the plastic piece n° 2 previously removed.

Place the motor as in the drawing D and fix it with the three screws previously removed.

C) Wire as per wiring diagram. Check correct window operation before re-fitting door trim.

For the replacement of the spare-part, in case the motor connector is not compatible with the original one, make the wiring connection with the cable supplied.

**FRANÇAIS****CETTE INSTRUCTION DE MONTAGE EST POUR LES DEUX COTES DROIT ET GAUCHE.**

A) Démonter le panneau de la porte (dessin A). Desserrer les trois vis du leve-vitre manuel et détacher la pièce 1 (dessin B). Conserver les vis que Vous devrez récupérer. Démonter la pièce en plastique 2 (dessin C).

B) Insérer le pignon du moteur dans la siège de la pièce en plastique 2 précédemment démontée.

Placer le moteur comme sur la photo D et le fixer avec les trois vis précédemment démontées.

C) Effectuer les liaisons électriques. Vérifier le bon fonctionnement de la vitre avant de remonter le panneau de la porte. Pour le remplacement du pièce détachée, quand le connecteur du moteur n'est pas compatible avec le connecteur d'origine, effectuer les liaisons électriques avec le câble fourni.

**DEUTSCH****DIESE MONTAGE-ANLEITUNG IST FÜR DIE BEIDE LINKE UND RECHTE SEITE.**

A) Demontieren Sie die Türverkleidung (Abb. A). Demontieren Sie die drei Schrauben aus dem manuellen Fensterheber und entfernen Sie das Stück 1 (Abb. B). Heben Sie die Schrauben für später auf. Demontieren Sie das Kunststoffstück 2 (Abb. C).

B) Setzen Sie das Motor-Ritzel an der Stelle von dem vorher demontierten Kunststoffstück 2 ein. Positionieren Sie den Motor wie in der Abbildung D und befestigen Sie ihn mit den drei vorher demontierten Schrauben.

C) Verlegen Sie die elektrische Verkabelung. Vor der endgültigen Fertigstellung überprüfen Sie die einwandfreie Funktion des elektrischen Fensterhebers. Um den Ersatzteil zu ersetzen, wenn der Motor-Verbinder nicht kompatibel mit den Original-Verbinder ist, verlegen sie die elektrische Verkabelung mit dem beigefügten Kabel.

**ESPAÑOL****ESTA INSTRUCCION DE MONTAJE ES PARA LOS DOS LADOS IZQUIERDO Y DERECHO.**

A) Desmontar la plancha de la puerta (dibujo A). Desatornillar los tres tornillos del elevavinas manual y remover la pieza 1 (dibujo B). Conservar los tornillos para despues. Remover la pieza de plastico 2 (dibujo C).

B) Introducir el piñon del motor en el alojamiento de la pieza de plastico 2 anteriormente desmontada. Colocar el motor como en el dibujo D y fijarlo mediante los tres tornillos anteriormente desmontados.

C) Efectuar las conexiones eléctricas. Controlar el funcionamiento del cristal antes de volver a montar el panel de la puerta. Para la substitucion del repuesto, caso que el conector del motor no es compatible con el conector original, hacer las conexiones electricas con el cable del kit.

**ITALIANO****LA PRESENTE ISTRUZIONE VALE SIA PER IL LATO SINISTRO CHE PER IL LATO DESTRO.**

A) Smontare il pannello di rivestimento della portiera (disegno A). Smontare le tre viti del meccanismo manuale ed asportare il particolare n° 1 (disegno B). Conservare le viti che verranno riutilizzate. Smontare il particolare in plastica n° 2 (disegno C).

B) Introdurre il pignone del motore nella sede del particolare in plastica n° 2 precedentemente smontato. Posizionare il motore come da disegno D e fissarlo mediante le tre viti precedentemente smontate.

C) Eseguire i collegamenti elettrici. Controllare il funzionamento dei cristalli prima di rimontare il pannello portiera. Per la sostituzione del ricambio, nel caso il connettore motore non fosse compatibile con il connettore originale, effettuare il collegamento elettrico mediante il cavo in dotazione.